

KOHLER®

INSTALLATION INSTRUCTIONS

คำแนะนำการติดตั้ง

ชุดฝาคอรอบและวาล์วผสมแบบฝังผนัง รุ่น โมดูล

MODULO

Recessed Thermostatic Trim & Valve

78023T-4 78023T-4A 78023T-8 78023T-9 ชุดฝาคอรอบและวาล์วผสมฝังกำแพงขึ้นจากระบบเทอร์โมสแตติก
 78024T-4 78024T-4A 78024T-8/8MU 78024T-9 ชุดฝาคอรอบและวาล์วผสมฝังกำแพงลงอ่างและขึ้นจากระบบเทอร์โมสแตติก

BEFORE YOU BEGIN

ก่อนเริ่มการติดตั้ง

All information is based on the latest product information available at the time of publication. Kohler Co. reserves the right to make changes in product characteristics, packaging, or availability at any time without notice. Please leave these instructions for the consumer. They contain important information.

ข้อมูลในคู่มือนี้มาจากข้อมูลผลิตภัณฑ์ล่าสุดที่มีอยู่ในช่วงเวลาก่อร่างพิมพ์ บริษัทฯ ขอสงวนสิทธิ์ในการเปลี่ยนแปลงข้อมูลผลิตภัณฑ์บรรจุภัณฑ์ที่มีอยู่ โดยไม่ต้องแจ้งให้ทราบล่วงหน้า

คู่มือนี้มีข้อมูลสำคัญ โปรดมอบเอกสารให้กับเจ้าของผลิตภัณฑ์

NOTES:

1. Flush the water supply pipe thoroughly to remove debris.
2. Inspect the supply tubing for damage and leakage. Replace and maintain as necessary.
3. Observe local plumbing codes.
4. Check for leaks before covering the pipes, repair as needed.
5. Please ensure only apply water pressure test on the product, and empty the air in pipe and faucet thoroughly before the test. Please ensure test pressure below 0.8MPa(8bar) and test duration within 30 minutes.

ข้อสังเกต:

1. เปิดวาล์วน้ำทำความสะอาดท่อน้ำดี เพื่อขจัดเศษสิ่งสกปรกต่างๆ
2. ตรวจสอบความเสียหายและรอยรั่วซึมบนท่อน้ำประปา เปลี่ยน และซ่อมแซมหากจำเป็น
3. ตรวจสอบระบบสุขาภิบาล
4. ตรวจสอบการรั่วซึมก่อนปิดท่อน้ำ ซ่อมแซมหากจำเป็น
5. ตรวจสอบแรงดันน้ำในผลิตภัณฑ์ โดยไล่อากาศออกจากท่อน้ำและก๊อกน้ำก่อนทำการทดสอบ ให้แน่ใจว่า แรงดันน้ำต่ำกว่า 0.8 เมกะปาสคาล (8 บาร์) โดยตรวจสอบภายในเวลา 30 นาที

OPERATION CONDITION

เงื่อนไขการใช้งาน

1. Minimum supply pressures: 0.5 bar.
2. Recommended supply pressures: 3 bar on hot and cold water.
3. If supply pressure higher than 5 bar: install a pressure reducer.
4. Pressure difference between hot and cold supply: 2 bar maximum.
5. Hot supply water temperatures, minimum: 50°C, maximum: 70°C.
6. Recommended hot supply water temperature: 60°C (energy-saving).
7. Setting range, approximately: 20°C to 49°C.
8. Safety stop at: 37°C.

1. แรงดันน้ำไม่ต่ำกว่า 0.5 บาร์
2. ค่าแรงดันน้ำแนะนำอยู่ที่ 3 บาร์ ทั้งน้ำร้อนและน้ำเย็น
3. หากค่าแรงดันน้ำสูงกว่า 5 บาร์ ให้ติดตั้งตัวลดแรงดันน้ำ
4. ค่าความต่างแรงดันระหว่างน้ำร้อนและน้ำเย็นไม่เกิน 2 บาร์
5. อุณหภูมิน้ำร้อนไม่ต่ำกว่า 50 องศาเซลเซียส และสูงสุดไม่เกิน 70 องศาเซลเซียส
6. ค่าอุณหภูมิน้ำร้อน แนะนำที่ 60 องศาเซลเซียส (ประหยัดพลังงาน)
7. ตั้งค่าช่วงอุณหภูมิความร้อนโดยประมาณ 20-49 องศาเซลเซียส
8. เพื่อความปลอดภัย อุณหภูมิจำกัดการปรับอุณหภูมิที่ 37 องศาเซลเซียส

ROUGH-IN DIMENSIONS / ระยะการติดตั้ง

Dimension are approximate
Unit: mm

ขนาดระยะแสดงค่าโดยประมาณ
หน่วย: มม.

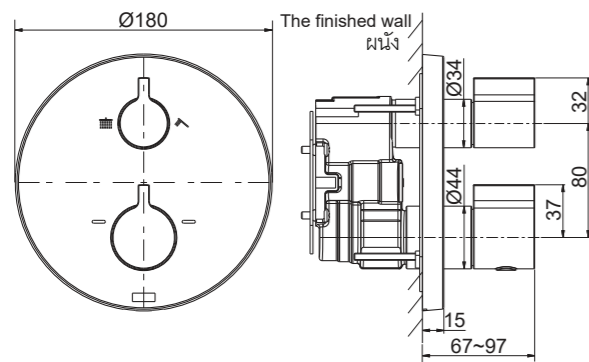

78023T-4 & 78024T-4

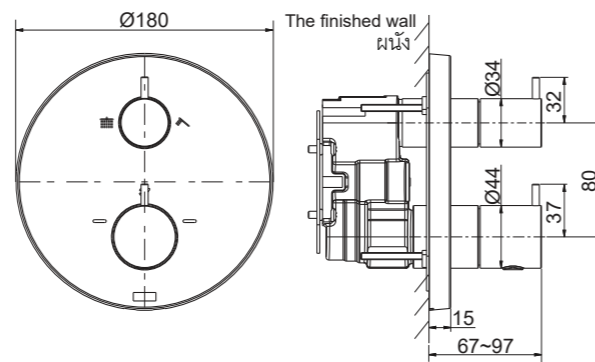

78023T-4A & 78024T-4A

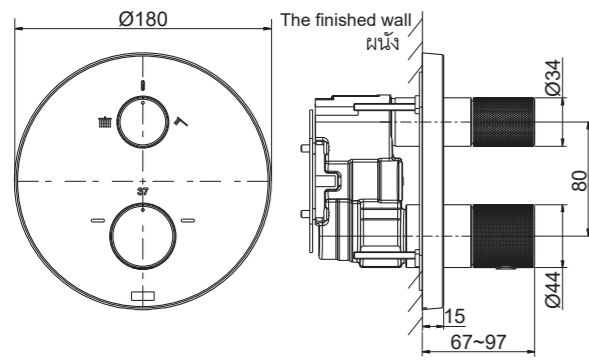

78023T-8 & 78024T-8/8MU

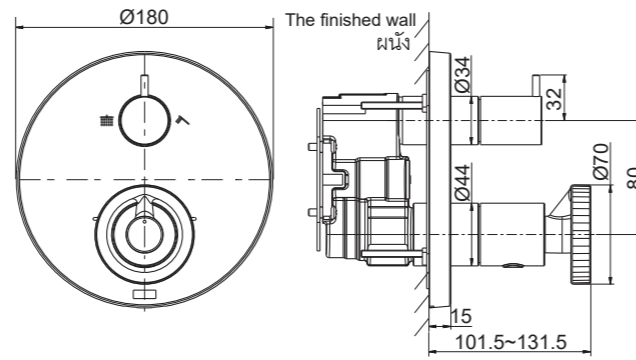

78023T-9 & 78024T-9

INSTALLATION / ข้อแนะนำการติดตั้ง

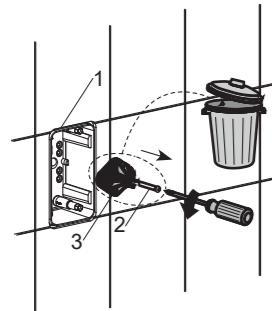

NOTE: Install mounting box kit(1) according to the rough-in dimensions of 98699T-B-NA.

Cut the protrudent part of the mounting box kit out of the finished wall. Unscrew the screw(2), remove the protect cover kit(3).

ข้อสังเกต: ติดตั้งชุดกล่องติดตั้งวาล์วโมดูล(1) ตามระยะการติดตั้งของ 98699T-B-NA

ตัดส่วนชุดกล่องติดตั้งวาล์วที่ยื่นพ้นผนังออก ขันสกรู(2) เพื่อถอดชุดปิดทงน้ำ(3) ออก

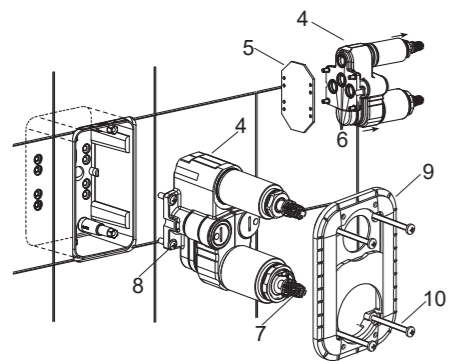

Remove the protection(5) on the valve kit(4). **NOTE:** Don't drop the o-rings(6), don't turn the cartridge spline(7) when install it. The holes on the bottom of the valve kit should be aligned with the holes in the mounting box. Install the valve kit into the mounting box kit, tighten the screws(8).

Slide the cover kit(9) onto the valve. Push it against the wall. Secure it with the screws(10).

ถอดแผ่นป้องกันวาล์ว(5) ออกจากชุดวาล์ว(4) **ข้อสังเกต:** อย่าทำโอริง(6) หล่นหาย อย่าหมุนแกนคาทริดจ์(7) ขณะทำการติดตั้ง รูที่ด้านล่างของชุดวาล์วต้องอยู่ในระนาบเดียวกับรูสกรูของชุดกล่องติดตั้งวาล์ว จากนั้นติดตั้งชุดวาล์วเข้ากับชุดกล่องติดตั้งวาล์ว และขันสกรู(8) ให้แน่น

เลื่อนแผ่นปิดวาล์ว(9) ปิดชุดวาล์ว กดแผ่นปิดวาล์วเข้ากับผนัง ยึดด้วยสกรู(10) ให้แน่น

KOHLER®

SERVICE PARTS

อุปกรณ์ประกอบและอะไหล่

ชุดฝาครอบและวาล์วผสมแบบฝังผนัง รุ่น โมดูล

MODULO

Recessed Thermostatic Trim & Valve

78023T-4 78023T-4A 78023T-8 78023T-9

ชุดฝาครอบและวาล์วผสมฝังกำแพงยืนอาบระบบเทอร์โมสแตติก

78024T-4 78024T-4A 78024T-8/8MU 78024T-9

ชุดฝาครอบและวาล์วผสมฝังกำแพงล่างและยืนอาบระบบเทอร์โมสแตติก

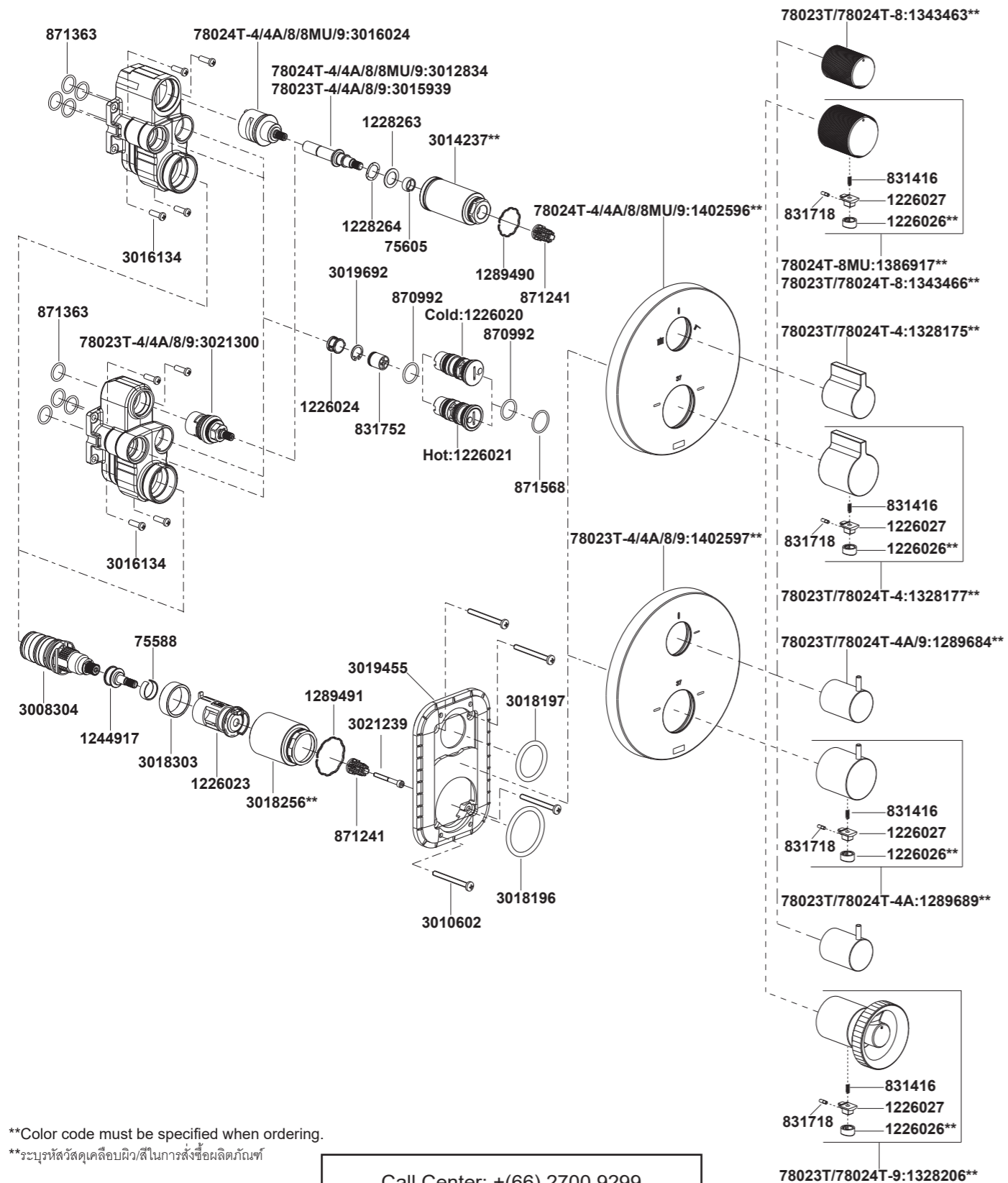

**Color code must be specified when ordering.

**ระบุรหัสสีเคลือบผิว/สีในการสั่งซื้อผลิตภัณฑ์

Call Center: +(66) 2700 9299
e-mail: callcenterthailand@kohler.com

INSTALLATION / ข้อแนะนำการติดตั้ง

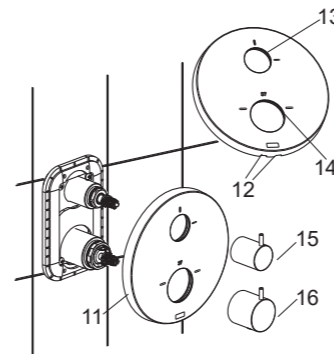

Slide the faceplate(11) onto the valve with slots(12) downwards.
NOTE: Don't squeeze out the rings(13,14). Push it against the wall.

Install the handle(15, 16) on the cartridge spline with handle vertically upward or laser engraving upward.

สวมฝาครอบ(11) ลงบนชุดวาล์ว โดยให้ช่องรู(12) อยู่ด้านล่าง
ข้อสังเกต: อย่าถอดแหวนรอง(13, 14) ออก กดฝาครอบเข้ากับผนัง

ติดตั้งมือบิด(15, 16) บนก้านวาล์วควาทรัดจโดยให้ด้านจับมือบิดหันขึ้นในแนวตั้งหรือที่สลักด้วยเลเซอร์ขึ้นด้านบน

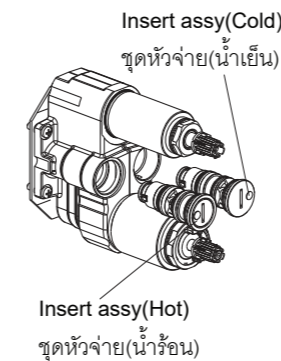

NOTE: If the hot and cold water supplies are connected inversely, installer must exchange the position of the hot and cold insert assy. Ensure the product works properly.

ข้อสังเกต: ตรวจสอบว่าผลิตภัณฑ์ทำงานอย่างเหมาะสม หากติดตั้งทางน้ำเข้าของน้ำร้อนและน้ำเย็นผิดพลาด ผู้ติดตั้งต้องสลับตำแหน่งชุดหัวจ่ายน้ำร้อนและน้ำเย็นให้เหมาะสม

The illustration shown is the correct position of the handles in the off position.

ภาพแสดงตำแหน่งที่ถูกต้องของมือบิดในตำแหน่งปิด

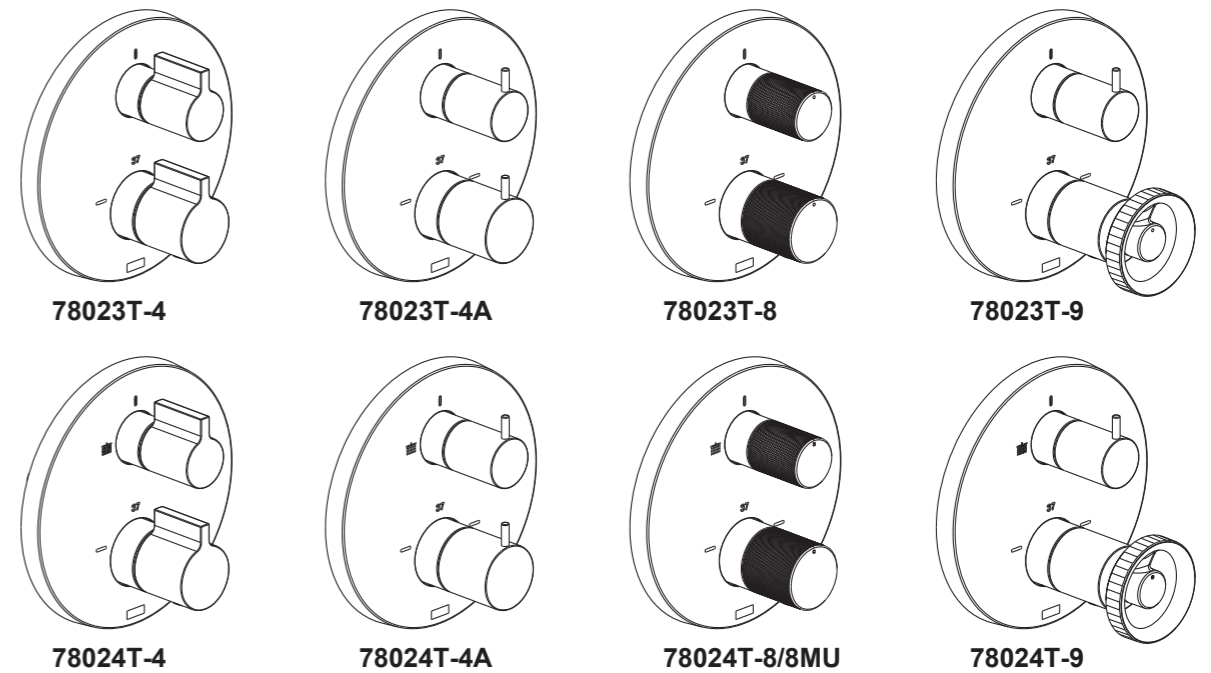

OPERATION INSTALLATION / ข้อแนะนำการใช้งาน

The temperature is set by slowly turning the temperature handle(lower handle). For safety reasons, there is a stop that limits temperature to 37°C. To get a higher temperature, push the button and continue turning the temperature handle.

Water flow is set by turning the flow handle(upper handle).

Temperature Verification and Setting

The installer MUST carry out the below steps during commissioning of the valve. Failure to do so may lead to higher than expected temperatures during showering.

There is a black line and a groove on the spline and valve. CHECK these are both in alignment prior to installing the temperature handle.

With the handle installed MEASURE the outlet temperature with a thermometer. Make sure that the water feeds of the faucet have reached the highest temperature but within the recommended range by running the water sufficiently. With the selector pointing towards the 37°C setting (12 O'clock on the clockface) and turning against temperature safety stop, the temperature of the water should be within the range of 36°C to 38°C.

If this temperature is out of range, the setting should be adjusted as follows...

- Remove the temperature handle.
- Starting at the coldest setting, slowly turn the spline until 37°C is reached.
 - If you go beyond 37°C, return to coldest setting and start again.
- MEASURE temperature once stable, confirming 37°C.
- Without moving the spline, reinstall temperature handle with the selector pointing towards the 37°C setting.

สามารถปรับอุณหภูมิ โดยหมุนมือบิดปรับอุณหภูมิด้านล่างอย่างช้าๆ เพื่อความปลอดภัย มือบิดปรับอุณหภูมิจะจำกัดอุณหภูมิที่ 37 องศาเซลเซียส หากต้องการปรับอุณหภูมิให้สูงขึ้นมากกว่านี้ ให้กดปุ่มได้มือบิดแล้วจึงหมุนมือบิดปรับอุณหภูมิต่อไป ท่านสามารถปรับทิศทางน้ำ โดยหมุนมือบิดด้านบน

การตั้งค่าและการตรวจสอบอุณหภูมิ

ผู้ติดตั้งจะต้องปฏิบัติตามขั้นตอนด้านล่างนี้ในระหว่างการตั้งค่าวาล์ว หากไม่ทำเช่นนั้น อาจทำให้อุณหภูมิสูงกว่าที่กำหนดไว้ในขณะใช้งาน เส้นสีดำและร่องบากบนปลอกสวมก้านวาล์วและวาล์ว ตรวจสอบให้แน่ใจว่า ทั้งสองอยู่ในตำแหน่งตรงกันในการติดตั้งมือบิดปรับอุณหภูมิ เมื่อติดตั้งมือบิดแล้ววัดอุณหภูมิที่ทางน้ำออกด้วยเทอร์มิสเตอร์ตรวจสอบให้แน่ใจว่าน้ำจากก๊อกน้ำมีอุณหภูมิสูงสุดแต่อยู่ในช่วงที่แนะนำโดยน้ำไหลอย่างเพียงพอ เมื่อก้านขึ้นไป 37°C (12 นาฬิกา บนหน้าปัดนาฬิกา) และหยุดเพื่ออุณหภูมิที่ปลอดภัย อุณหภูมิของน้ำควรอยู่ในช่วง 36°C ถึง 38°C

หากอุณหภูมิไม่อยู่ในช่วงดังกล่าว ผู้ติดตั้งสามารถตั้งค่าอุณหภูมิได้ดังนี้:

- ถอดชุดมือบิดปรับอุณหภูมิออก
- เริ่มปรับอุณหภูมิจาก “น้ำเย็น” หมุนปรับปลอกสวมก้านวาล์วช้าๆ จนกระทั่งวัดอุณหภูมิได้ 37°C หากอุณหภูมิเกิน 37°C ให้กลับไปเริ่มตั้งค่าที่ “น้ำเย็น” แล้วเริ่มปรับอุณหภูมิอีกครั้งจนอุณหภูมิคงที่
- วัดอุณหภูมิที่คงที่อีกครั้ง, ตรวจสอบว่าได้อุณหภูมิ 37°C
- ห้ามขยับปลอกสวมก้านวาล์ว ติดตั้งมือบิดกลับตามเดิม โดยให้ก้านไปที่ 37°C

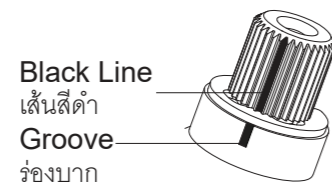

CARE AND MAINTENANCE / การดูแลรักษาและการบำรุงรักษา

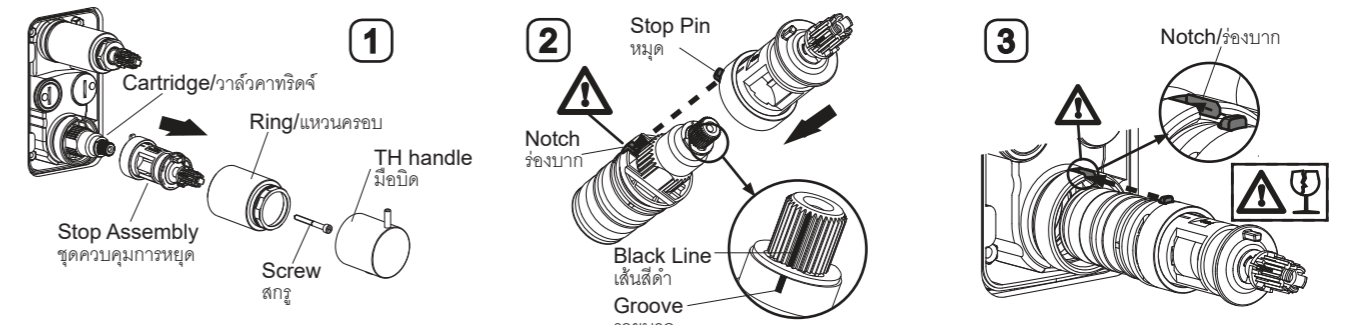

Clean Thermostatic Cartridge

Very hard water can obstruct the filters on thermostatic cartridge and reduce the water flow. Please clean the cartridge as follows:

Shut off the water supplies of the faucet and open the flow valve, then proceed to remove the cartridge. The cartridge is sense part, please be careful.

Make sure the handle or laser engraving is aligned with the number 37 on faceplate before your action. Remove the temperature handle kit. Remove ring, screw and stop assembly(Fig.1). Remove the thermostatic cartridge cautiously. Clean the thermostatic cartridge by soaking it in warm vinegar.

After cleaning, make sure that the black line is correctly in line with the groove. Install the “stop assembly” back on the cartridge, adjusting the stop pin into the notch(Fig.2). Install the cartridge and stop assembly into the body, adjust the stop pin into the notch(Fig.3). Reinstall the ring and screw. Reinstall the temperature handle kit and align the handle or laser engraving to the “37” on the faceplate.

การทำความสะอาดกระบอควาล์วคาร์ทริดจ์ระบบเทอร์โมสแตติก

น้ำกระด้างสามารถทำให้ตัวกรองของระบบเทอร์โมสแตติกอุดตัน และชะลออัตราการไหลของน้ำ โปรดทำความสะอาดวาล์วคาร์ทริดจ์ตามขั้นตอนดังนี้:

ปิดวาล์วน้ำเข้าของก๊อกน้ำ แล้วถอดชุดวาล์วคาร์ทริดจ์ออก โปรดใช้ความระมัดระวังในการถอดวาล์ว

ก่อนเริ่มการทำความสะอาด ให้ตรวจสอบว่า เครื่องหมายบนมือบิดอยู่ในระนาบเดียวกับเลข 37 บนฝาครอบ จากนั้นจึงถอดมือบิดปรับอุณหภูมิ, แหวนครอบ, สกรูและชุดควบคุมการหยุด(ภาพแสดงที่ 1) ถอดวาล์วคาร์ทริดจ์ระบบเทอร์โมสแตติกด้วยความระมัดระวัง ทำความสะอาดวาล์วคาร์ทริดจ์ด้วยน้ำอุ่นผสมน้ำส้มสายชู

หลังจากทำความสะอาด ตรวจสอบว่าเส้นสีดำตรงร่องบาก ประกอบชุดควบคุมการหยุดกลับเข้าบนกระบอควาล์วคาร์ทริดจ์ ปรับหมุดให้ตรงกับร่องบาก (ภาพแสดงที่ 2) ประกอบวาล์วคาร์ทริดจ์ และชุดควบคุมการหยุดเข้ากับตัวเรือน ปรับหมุดให้ตรงกับร่องบาก(ภาพแสดงที่ 3) สวมแหวนครอบและสกรู สวมมือบิดปรับอุณหภูมิ ให้เครื่องหมายบนมือบิดอยู่ในระนาบเดียวกับหมายเลข “37” บนฝาครอบ

INSTALLATION CHECKOUT

Ensure that all coupling nuts are tight. Ensure that the handle is in the off position. Turn on the main water supply, and check for leaks. Repair as needed.

ทดสอบการติดตั้ง

ตรวจสอบว่า ชั้นนอตข้อต่อแน่น และตรวจสอบว่า มือบิดอยู่ในตำแหน่งปิด เปิดวาล์วน้ำเข้า และตรวจสอบการรั่วซึม หากรั่วซึมให้ทำการซ่อมแซม

CLEANING INSTRUCTIONS

All Finishes: Clean the finish with mild soap and warm water. Wipe entire surface completely dry with clean soft cloth. Many cleaners may contain chemicals, such as ammonia, chlorine, toilet cleaner etc, which could adversely affect the finish and are not recommended for cleaning.

Do not use abrasive cleaners or solvents on Kohler faucets and fittings.

การดูแลรักษาและการทำความสะอาด

สำหรับทุกพื้นผิว: ทำความสะอาดด้วยน้ำสบู่อ่อนๆ ล้างทำความสะอาด และเช็ดให้แห้งด้วยผ้านุ่มผลิตภัณฑ์ทำความสะอาดอาจมีส่วนผสมของสารเคมี เช่นแอมโมเนีย, คลอรีน, ผลิตภัณฑ์ทำความสะอาดห้องน้ำซึ่งอาจเกิดความเสียหายกับพื้นผิวผลิตภัณฑ์ได้ จึงไม่แนะนำให้ใช้ในการทำความสะอาด

ห้ามใช้ผลิตภัณฑ์ทำความสะอาดที่มีฤทธิ์กัดกร่อน